

**SOUPAPE DE PURGE D'AIR zAIR**

Corps matière	Pression nominale	Diamètre nominale	Température maxi
<b>A</b> Fonte grise	<b>C</b> 16 bar	DN 25	100°C

**CARACTÉRISTIQUES**

- étanchéité élevée
- boîtier compact
- respect de l'environnement
- sans entretien
- brides percées selon la norme EN 1092-2

**APPLICATION**

médias



EAU INDUSTRIELLE

Informations données à titre indicatif et sous réserve de modifications éventuelles.

Édition 01/2018

ZETKAMA Sp. z o.o.  
Ul. 3 Maja 12  
PL 57-410 Ścinawka Średnia

Tel. +48 74 8652 196  
Tel. +48 74 8652 111  
Fax +48 74 8652 199

E-mail [export@zetkama.com.pl](mailto:export@zetkama.com.pl)  
[www.zetkama.fr](http://www.zetkama.fr)

**MATÉRIAUX, DIMENSIONS**

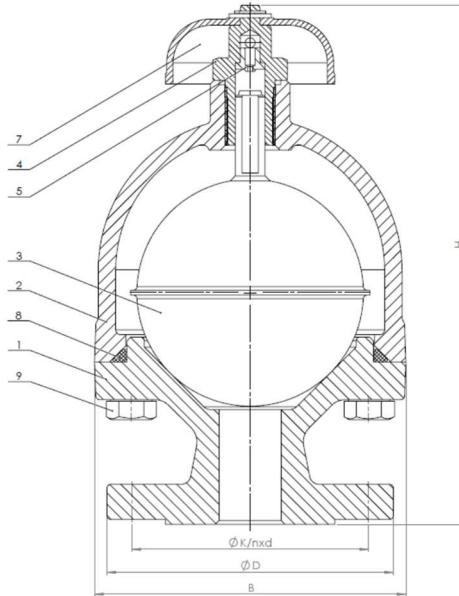

	Corps matière	A
	Type	06
1	Corps	EN – GJL-250 5.1301 (ex. JL 1040)
2	Chapeau	EN – GJL-250 5.1301 (ex. JL 1040)
3	Flotteur	X5CrNi 18-10 1.4301
4	Ecrou	X20Cr13 1.4021
5	Buse	CuZn40Mn1.5
7	Capuche	ABS
8	Bague d'étanchéité	EPDM
9	Vis	5.6 – A3A
<b>Température maxi</b>		<b>100°C</b>

<b>DN</b>	<b>25</b>
<b>B (mm)</b>	125
<b>D (mm)</b>	115
<b>K (mm)</b>	85
<b>nxd</b>	4x14
<b>H (mm)</b>	210
<b>Poids (kg)</b>	5,0

Informations données à titre indicatif et sous réserve de modifications éventuelles.

Édition 01/2018

ZETKAMA Sp. z o.o.  
Ul. 3 Maja 12  
PL 57-410 Ścinawka Średnia

Tel. +48 74 8652 196  
Tel. +48 74 8652 111  
Fax +48 74 8652 199

E-mail [export@zetkama.com.pl](mailto:export@zetkama.com.pl)  
[www.zetkama.fr](http://www.zetkama.fr)

RELATION ENTRE LA TEMPÉRATURE ET LA PRESSION

	PN		-10°C÷100°C
EN-GJL-250	16	bar	16

TYPES

Figure	Corps matière	Diamètre nominale	Pression nominale	Type
917	A Fonte grise EN-GJL-250	25 mm	C 16 bar	06 flotteur - acier inoxydable joint EPDM buse - laiton
				06-D flotteur - acier inoxydable joint EPDM buse - laiton peinture époxy

COMMANDE

Figure	Corps matière	Diamètre nominale	Pression nominale	Type
917	A Fonte grise EN-GJL-250	25 mm	C 16 bar	06 flotteur - acier inoxydable joint EPDM buse - laiton

Exemple de commande par index

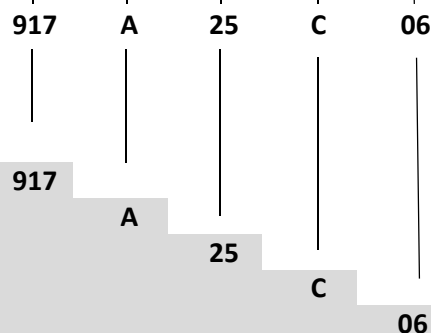

Soupape de purge d'air, raccordement à brides  
 Fonte grise EN-GJL-250  
 Diamètre nominale (mm)  
 Pression nominale PN 16  
 Flotteur - acier inoxydable, joint EPDM, buse - laiton