

**ROBINET À SOUPAPE AVEC ACTIONNEUR REGADA
zGLO**



Corps matière	Pression nominale	Diamètre nominale	Température maxi
A Fonte grise	C 16 bar	DN 15-150	300°C
C Fonte à graphite sphéroïdal	C 16 bar D 25 bar	DN 15-150 DN 15-150	350°C



suivant la directive équipement sous pression 2014/68/UE
marquage CE pour DN≥32

CARACTÉRISTIQUES

- classe A étanchéité selon la norme EN -12266 – 1 – type 01P
- classe IV étanchéité selon la norme PN-EN 60534-4 – type 71P
- respect de l'environnement
- test selon la norme EN - 12266 - 1
- brides percées selon la norme EN 1092-2
- face-à-face dimension selon DIN EN 558, série 1

APPLICATION *

* Toutes les applications ne sont pas adaptés pour tous les types.

industries



INDUSTRIE



SECTEUR
NAVAL



CHAUFFAGE



CLIMATISATION

médias



GLYCOL



EAU
INDUSTRIELLE



HUILES
CALOPORTEUSES



VAPEUR



AIR
COMPRIMÉ



FLUIDES
NEUTRES

Informations données à titre indicatif et sous réserve de modifications éventuelles.

Édition 01/2018

MATÉRIAUX, DIMENSIONS

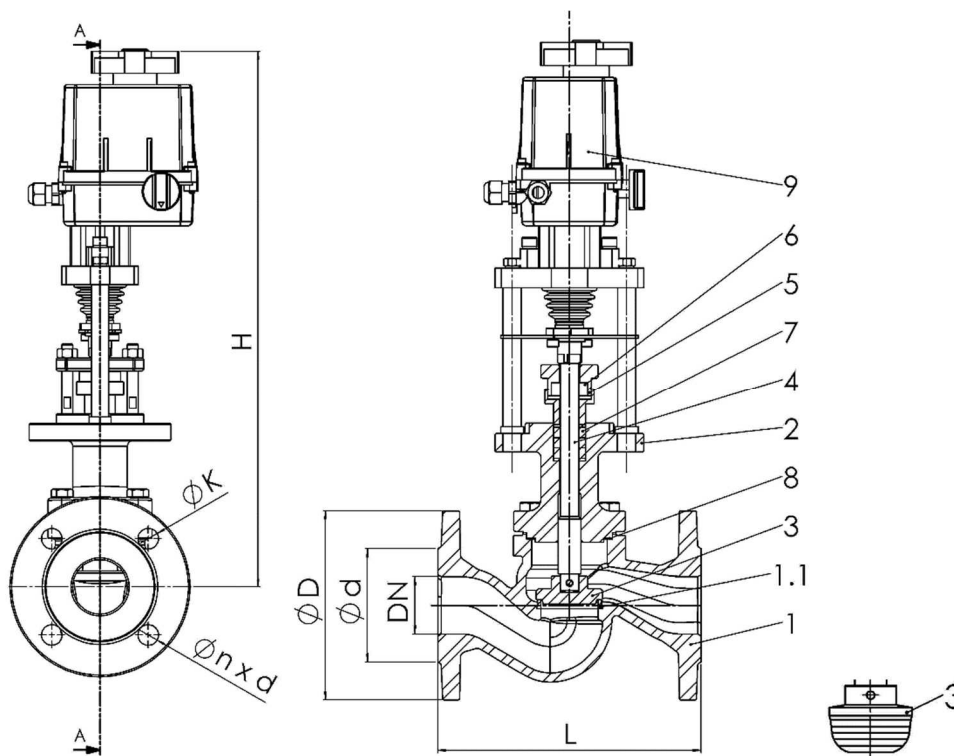

Type 01R

Type 71R

	Corps matière	A	C
	Type	01R ; 71R	
1	Corps	EN – GJL-250 5.1301 (ex. JL1040)	EN – GJS-400 – 18-LT 5.3103 (ex.JS1025)
1.1	Bague de siège	X20Cr13 1.4021	
2	Chapeau	EN – GJS-400 – 18-LT 5.3103 (ex.JS1025)	
3	Clapet	X20Cr13 1.4021	
4	Tige	X20Cr13 1.4021	
5	Garniture presse-étoupe	GP240GH 1.0619 / P265GH 1.0425	
6	Ressort à disque	50HG	
7	Presse-étoupe	graphite	
8	Joint	graphite	
9	Actionneur	REGADA	
	Température maxi	300°C	350°C

Informations données à titre indicatif et sous réserve de modifications éventuelles.

Édition 01/2018

ZETKAMA Sp. z o.o.
Ul. 3 Maja 12
PL 57-410 Ścinawka Średnia

Tel. +48 74 8652 196
Tel. +48 74 8652 111
Fax +48 74 8652 199

E-mail export@zetkama.com.pl
www.zetkama.fr

DN	15	20	25	32	40	50	65	80	100	125	150
L (mm)	130	150	160	180	200	230	290	310	350	400	480
H (mm)											
STO STR OPA 4kN	445,5	445,5	446,5	460,5	4474,5	483,5	---	---	---	---	---
STO1 STR01 PA 6,3kN	---	---	---	---	636	645	663	680	726,5	740,5	762,5
ST2 STR2PA 14kN	---	---	---	---	---	---	738	755	801,5	815,5	837,5
ST2 STR 2PA 17kN	---	---	---	---	---	---	738	755	801,5	815,5	837,5
ST2 STR 2PA 21,5kN	---	---	---	---	---	---	---	755	801,5	815,5	837,5

RELATION ENTRE LA TEMPÉRATURE ET LA PRESSION

	PN		-10°C÷120°C	150°C	200°C	250°C	300°C	350°C
EN-GJL-250	16	bar	16	14,4	12,8	11,2	9,6	---
EN-GJS-400-18 LT	16		16	15,5	14,7	13,9	12,8	11,2
	25		25	24,3	23	21,8	20	17,5

FERMETURE MAXIMALE ADMISSIBLE (à une pression P2 = 0)

Actionneur	DN										
	15	20	25	32	40	50	65	80	100	125	150
STO STR OPA 4kN	25	25	25	17,9	14,2	8,8	---	---	---	---	---
STO1 STR01 PA 6,3kN	---	---	---	---	25	17,4	11,5	8,1	5,6	3,5	2,5
ST2 STR2PA 14kN	---	---	---	---	---	---	25	18,1	12,4	7,8	5,7
ST2 STR 2PA 17kN	---	---	---	---	---	---	25	22	15,1	9,5	6,9
ST2 STR 2PA 21,5kN	---	---	---	---	---	---	---	25	19,1	12	8,7

Informations données à titre indicatif et sous réserve de modifications éventuelles.

Édition 01/2018

ZETKAMA Sp. z o.o.
Ul. 3 Maja 12
PL 57-410 Ścinawka Średnia

Tel. +48 74 8652 196
Tel. +48 74 8652 111
Fax +48 74 8652 199

E-mail export@zetkama.com.pl
www.zetkama.fr

BRIDES DIMENSION SELON PN-EN 1092-2

DN		15	20	25	32	40	50	65	80	100	125	150
PN16	D (mm)	95	105	115	140	150	165	185	200	220	250	285
	K (mm)	65	75	85	100	110	125	145	160	180	210	240
	nxd (mm)	4x14	4x14	4x14	4x19	4x19	4x19	4x19	8x19	8x19	8x19	8x23
PN25	D (mm)	95	105	115	140	150	165	185	200	235	270	300
	K (mm)	65	75	85	100	110	125	145	160	190	220	250
	nxd (mm)	4x14	4x14	4x14	4x19	4x19	4x19	8x19	8x19	8x23	8x28	8x28

Informations données à titre indicatif et sous réserve de modifications éventuelles.

Édition 01/2018

ZETKAMA Sp. z o.o.
 Ul. 3 Maja 12
 PL 57-410 Ścinawka Średnia

Tel. +48 74 8652 196
 Tel. +48 74 8652 111
 Fax +48 74 8652 199

E-mail export@zetkama.com.pl
www.zetkama.fr

TYPES

Figure	Corps matière	Diamètre nominale	Pression nominale	Type
215	A Fonte grise EN-GJL-250	15-150 mm	C 16 bar	robinet à soupape 01R
		15-150 mm	C 16 bar	vanne de régulation 71R
215	C Fonte à graphite sphéroïdal EN-GJS-400-18-LT	15-150 mm	C 16 bar	robinet à soupape 01R
		15-150 mm	C 16 bar	vanne de régulation 71R
		15-150 mm	D 25 bar	robinet à soupape 01R
		15-150 mm	D 25 bar	vanne de régulation 71R

COMMANDE

Figure	Corps matière	Diamètre nominale	Pression nominale	Type
215	A Fonte grise EN-GJL-250	15-150 mm	C 16 bar	robinet à soupape 01R

Exemple de commande par index

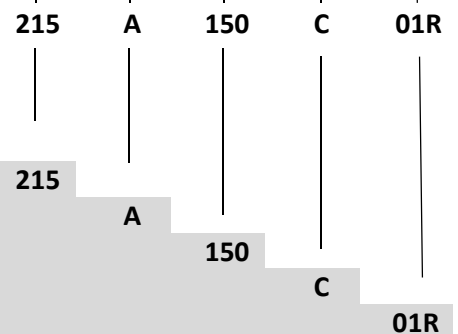

Robinet soupape avec actionneur REGADA
 Fonte grise EN-GJL-250
 Diamètre nominale (mm)
 Pression nominale PN 16
 Robinet à soupape

Informations données à titre indicatif et sous réserve de modifications éventuelles.

Édition 01/2018